



boîtes aux lettres collectives & individuelles
totems & mobilier de hall



Slim & Compact

notice de montage et de mise en service

à conserver pour s'y référer ultérieurement

- pack de mise en service p.2
- poids des ensembles p.3
- montage p.4
- mise en service p.6
- plan de serrures p.7
- le service Renz p.8

Pack de mise en service

pour encore plus de service, nous vous livrons avec votre ensemble de boîtes aux lettres le pack de mise en service comprenant :



emballage réutilisable

Un emballage réutilisable et pratique, qui permet de contrôler puis de réemballer simplement la marchandise, pour une livraison sans risque sur votre chantier. ■



étiquette réversible « Pub oui / non, merci »

Une étiquette réversible « Publicité oui / non, merci » : chaque occupant pouvant choisir selon son mode de consommation. ■



accès au logiciel de personnalisation des étiquettes porte-nom

Pour une personnalisation simple et rapide de vos étiquettes porte-nom, téléchargez le logiciel sur www.boitesauxlettres.fr ■



demande de raccordement au réseau postal

La demande de raccordement au réseau postal : à télécharger sur notre site www.boitesauxlettres.fr ■



plan de serrures

Un organigramme papier qui ordonnance les clés des boîtes aux lettres livrées séparément dans un sachet. ■



attestation loi handicap

Une attestation vous est donnée dès le devis, certifiant la conformité de votre boîte aux lettres, options comprises. ■



3^{ème} clé

Une 3^{ème} clé est ajoutée aux 2 clés livrées de série. □



valise de réception de chantier

Evolution du tableau de clés, la valise de réception de chantier permet de regrouper l'ensemble des clés par appartement. Le trousseau de clés s'accroche sur l'extérieur avec un mousqueton et le compartiment intérieur reçoit les serrures, télécommandes et badges. Valise à remettre en l'état au promoteur. □



étiquette « Stop Courier »

A poser sur la fente d'introduction des logements inoccupés. Cette barrière « Stop Courier » empêche le remplissage progressif des boîtes aux lettres lors des périodes transitoires. □

■ série

□ option

Poids indicatif des ensembles

Compact 260

poids en kg par configuration

12	36	65	115	140	190	235	275	295	310
11	33	60	105	130	175	210	250	270	285
10	30	55	95	120	150	185	225	245	260
9	27	50	85	110	135	160	200	220	235
8	24	45	75	95	120	145	175	195	210
7	21	40	65	85	105	125	150	170	185
6	18	35	55	70	90	110	125	145	160
5	15	30	45	60	75	90	105	120	135
4	12	25	35	50	60	70	85	95	110
3	9	20	30	35	45	50	65	75	85
2	6	15	20	25	30	35	40	45	50
1	3	6	9	12	15	18	21	24	27
	1	2	3	4	5	6	7	8	9

n'existe pas en piétement à visser

n'existe pas en version piétement

Compact piétement : ajouter 15 kg
au poids de Compact 260

Compact 370

poids en kg par configuration

12	30	60	90	120	165	180
11	28	55	80	110	150	165
10	25	50	75	100	135	150
9	23	45	70	90	120	135
8	20	40	60	80	105	120
7	18	35	50	70	90	105
6	15	30	45	60	75	90
5	13	25	40	50	60	75
4	10	20	30	40	50	60
3	8	15	20	30	40	45
2	5	10	15	20	25	30
1	3	5	8	10	13	15
	1	2	3	4	5	6

n'existe pas en piétement à visser

Compact piétement : ajouter 15 kg
au poids de Compact 370

Slim porte 260

poids en kg par configuration

4	12	25	35	50	60	70	85	95	110
3	9	20	30	35	45	50	65	75	85
2	6	15	20	25	30	35	40	45	50
1	3	6	9	12	15	18	21	24	27
	1	2	3	4	5	6	7	8	9

Slim piétement : nous consulter

Slim porte 370

poids en kg par configuration

4	10	20	30	40	50	60
3	8	15	20	30	40	45
2	5	10	15	20	25	30
1	3	5	8	10	13	15
	1	2	3	4	5	6

Slim piétement : nous consulter

Montage des ensembles

Attention : toute modification du produit ou de son système de fixation n'est pas recommandée et ses conséquences seront de la responsabilité de celui qui les réalise.

Pièces livrées :

- un ensemble de boîtes aux lettres
- un emballage réutilisable pour protéger votre ensemble pendant la durée du chantier

Outils nécessaires :

- perceuse + forets
- clé à pipe en fonction du type de vis
- vis, chevilles, rondelles (non livré, à adapter en fonction du support pour fixer l'ensemble), tournevis ou clé.
- niveau à bulle

Fixation murale (ou fixation murale avec habillage plaques de plâtre → encastrement)

Compact porte de 260 de large x =375 mm
 Compact porte de 370 de large y =260 mm
 Slim z = 90 mm

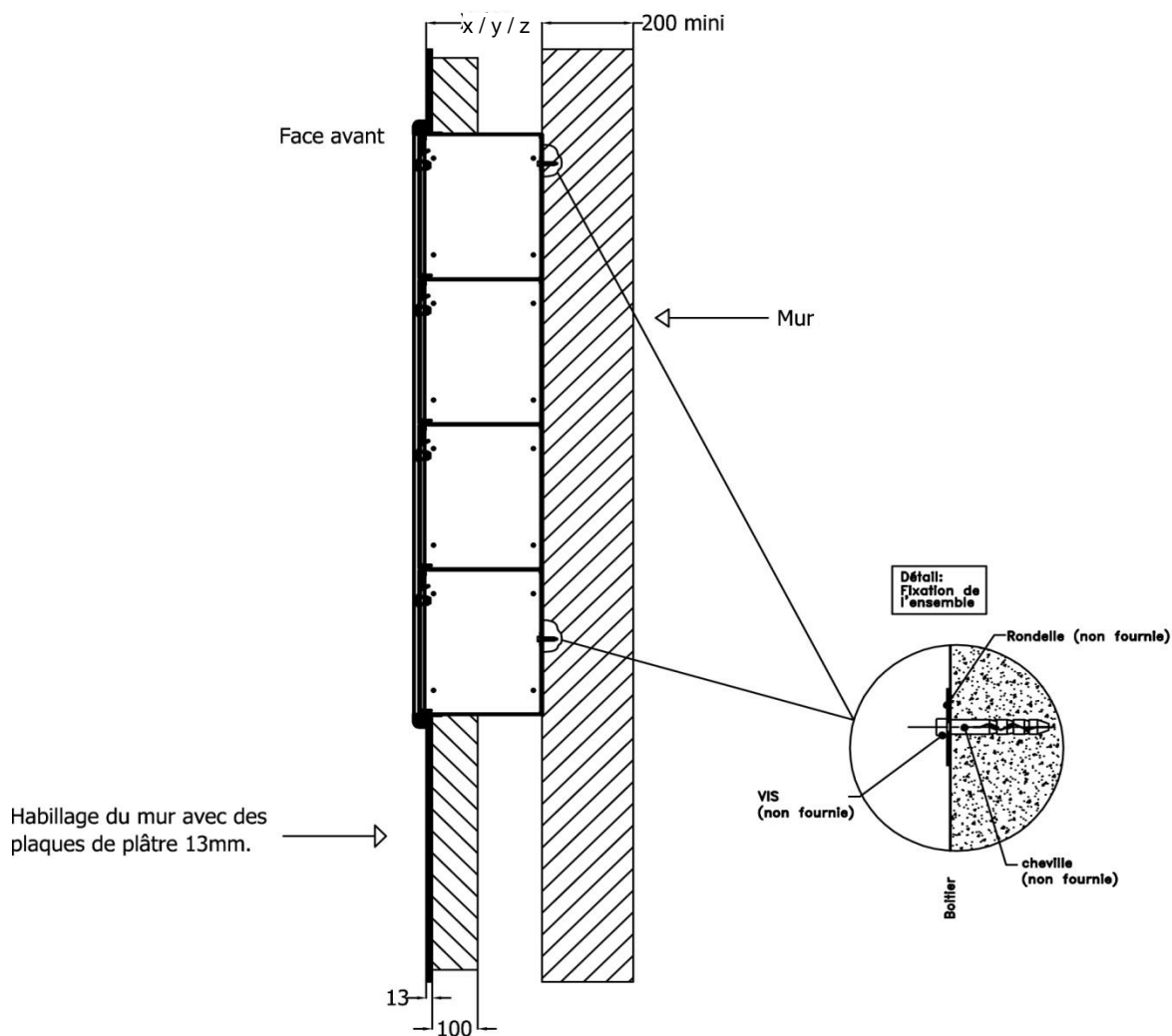



Percez les deux alvéoles supérieures gauches et droites (également au milieu pour les ensembles supérieurs à 6 de large).

Placez votre ensemble sur le mur, au niveau souhaité grâce à un matériel de levage adéquat (vous référer au poids des ensembles voir tableau p.3). Puis tracez une marque sur le mur au travers des trous pré-perçés. Retirez l'ensemble, percez le mur, insérez vos chevilles, puis repositionnez votre ensemble et fixez le avec vis et rondelles. Pour votre sécurité, ajoutez une vis en bas au milieu de l'ensemble pour toutes les configurations.

Pour l'encastrement (fixation murale puis habillage BA13). Après la fixation de votre ensemble, pour une finition en encastrement, faites intervenir votre plaquiste afin de réaliser l'habillage partiel en plaques de plâtre.

Veillez à protéger la façade en la couvrant du film à bulle utilisé préalablement pour l'emballage de votre ensemble.

Fixation en encastrement

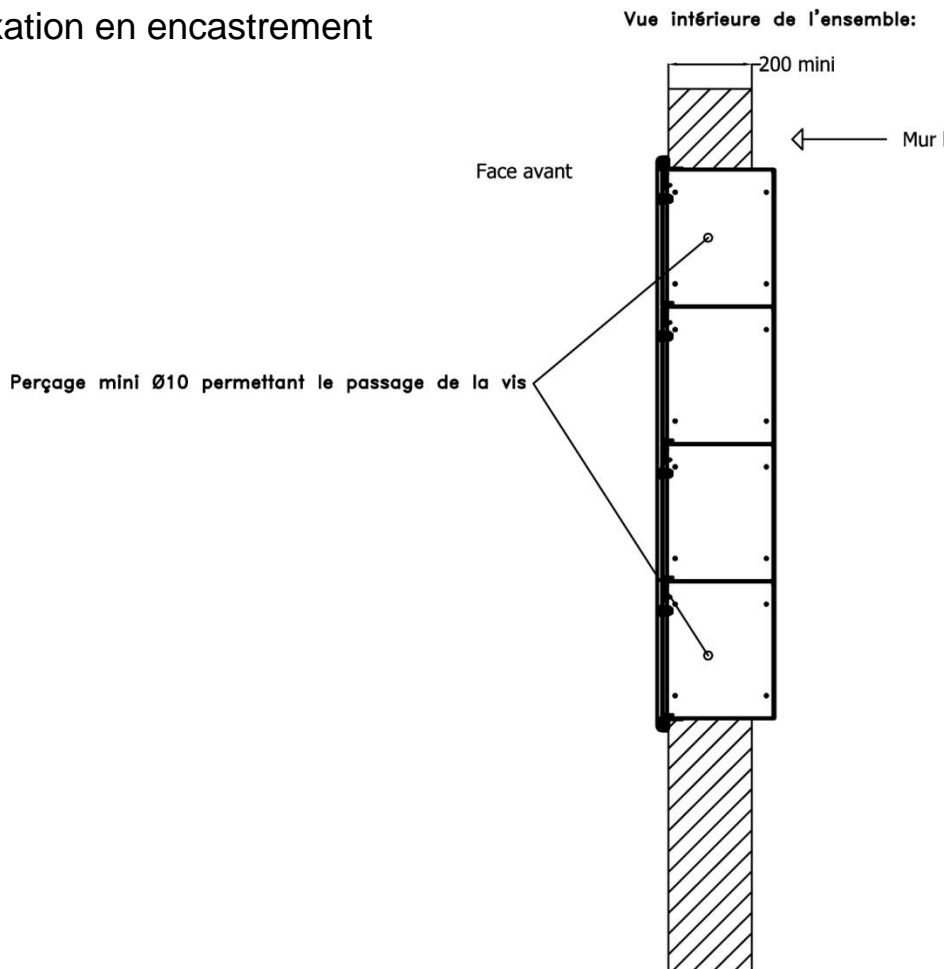

Percez l'alvéole supérieure et inférieure des cotés gauche et droit. Pour les ensembles supérieurs à 6 boîtes en hauteur, ajoutez une vis supplémentaire au milieu supérieur et inférieur. Placez votre ensemble dans la réservation, grâce à un matériel de levage adéquat (vous référer au poids des ensembles voir tableau p.3). Puis tracez une marque sur le mur au travers des trous pré-perçés. Retirez l'ensemble, percez le mur et insérez vos chevilles dans le mur, puis repositionnez votre ensemble et fixez le avec vis et rondelles.



Hauteur de pose Slim :

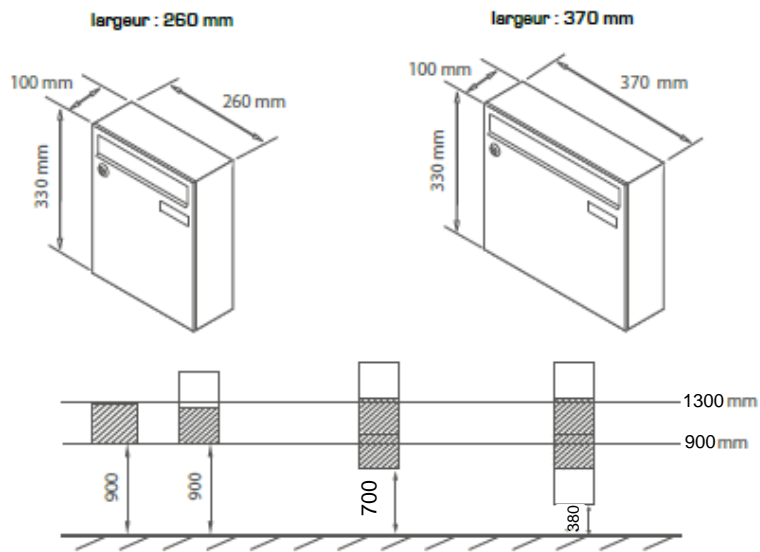

Mise en service

Ouvrez la porte en haut à gauche, vous y trouverez les clefs et le plan de serrures.

L'alvéole en bas à droite contient elle, l'étiquette de traçabilité.

Mise en place du porte-nom extérieur (modèle n°023723)



A Déclipsez le porte-nom en face arrière de la porte.



B Retirez la partie arrière du porte-nom et sortez l'étiquette porte-nom.



C Tournez le rabat « Publicité Oui/Non merci » et insérez votre étiquette avec vos coordonnées.



D Reconstituez le porte-nom.



E Remplacez le porte-nom en l'insérant par la droite, en face avant de la porte.



Plan de serrures

2	2	2	2	2	2	2	2	2	2	2	2	2	2	2	2	2	2	2	2
2	2	2	2	2	2	2	2	2	2	2	2	2	2	2	2	2	2	2	2
2	2	2	2	2	2	2	2	2	2	2	2	2	2	2	2	2	2	2	2
2	2	2	2	2	2	2	2	2	2	2	2	2	2	2	2	2	2	2	2
2	2	2	2	2	2	2	2	2	2	2	2	2	2	2	2	2	2	2	2
2	2	2	2	2	2	2	2	2	2	2	2	2	2	2	2	2	2	2	2
2	2	2	2	2	2	2	2	2	2	2	2	2	2	2	2	2	2	2	2
2	2	2	2	2	2	2	2	2	2	2	2	2	2	2	2	2	2	2	2
2	2	2	2	2	2	2	2	2	2	2	2	2	2	2	2	2	2	2	2
2	2	2	2	2	2	2	2	2	2	2	2	2	2	2	2	2	2	2	2
2	2	2	2	2	2	2	2	2	2	2	2	2	2	2	2	2	2	2	2
2	2	2	2	2	2	2	2	2	2	2	2	2	2	2	2	2	2	2	2
2	2	2	2	2	2	2	2	2	2	2	2	2	2	2	2	2	2	2	2
2	2	2	2	2	2	2	2	2	2	2	2	2	2	2	2	2	2	2	2
2	2	2	2	2	2	2	2	2	2	2	2	2	2	2	2	2	2	2	2
2	2	2	2	2	2	2	2	2	2	2	2	2	2	2	2	2	2	2	2
2	2	2	2	2	2	2	2	2	2	2	2	2	2	2	2	2	2	2	2

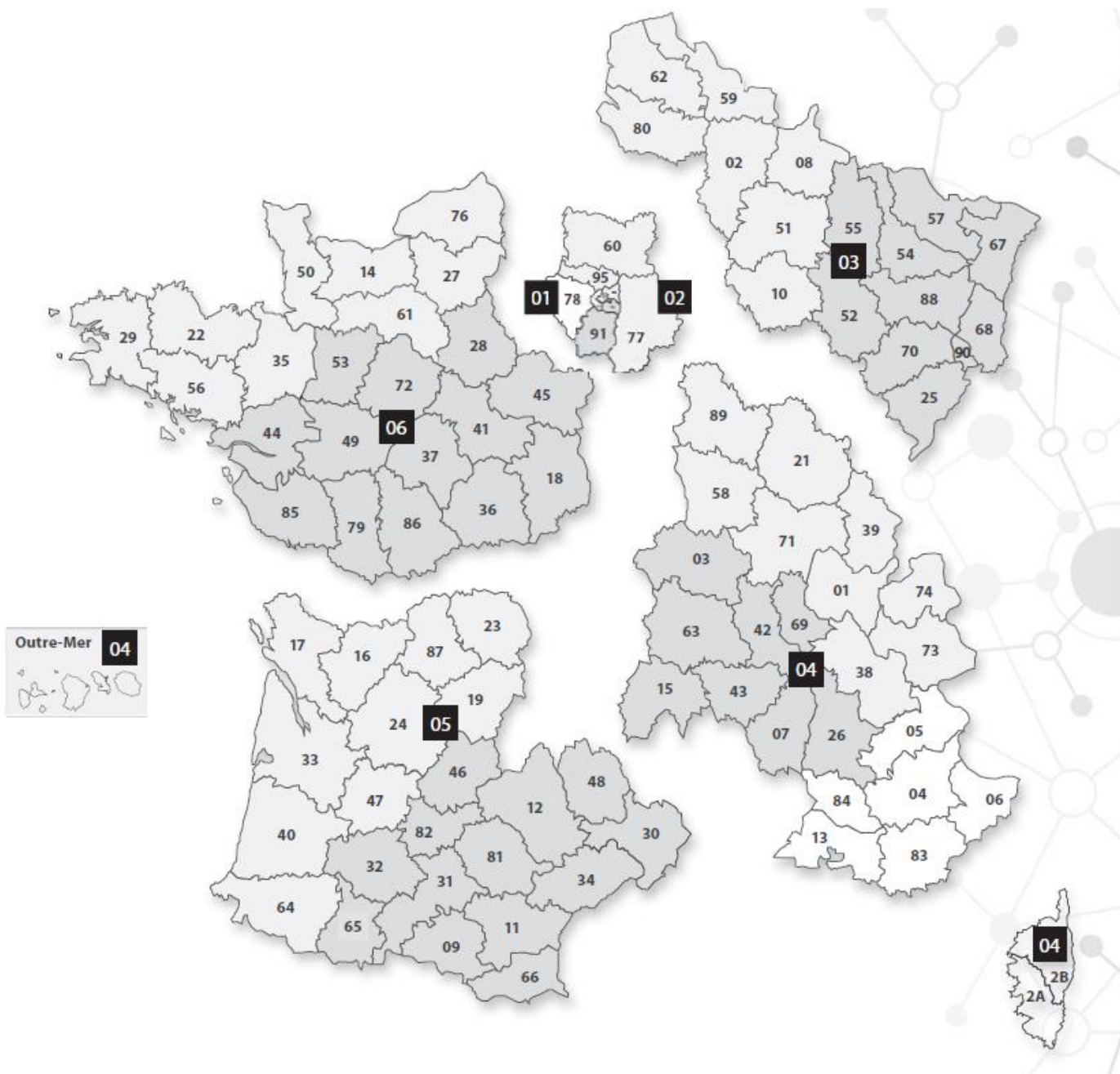

01 Secteur Ile de France Ouest
Tél. : 03 87 98 98 09
Fax : 03 87 26 23 57
mlvagner@renz-net.fr

03 Secteur Nord-Est
Tél. : 03 87 98 98 11
Fax : 03 87 26 23 71
tcanneddu@renz-net.fr

05 Secteur Sud-Ouest
Tél. : 03 87 98 98 12
Fax : 03 87 26 23 72
cschmitt@renz-net.fr

02 Secteur Ile de France Est
Tél. : 03 87 98 98 10
Fax : 03 87 26 23 70
jleroy@renz-net.fr

04 Secteur Sud-Est
Tél. : 03 87 98 98 14
Fax : 03 87 26 23 74
fpeter@renz-net.fr

06 Secteur Nord-Ouest
Tél. : 03 87 98 98 13
Fax : 03 87 26 23 73
ccasula@renz-net.fr