



## Boîtes aux lettres collectives & individuelles Totems & mobilier de hall



# Courriel

Conforme à la norme NF D 27-404/405

## Notice de montage et de mise en service

À conserver pour s'y référer ultérieurement

### Sommaire

Pack <sup>+</sup> de mise en service	p. 2
Loi handicap et poids	p. 3
Fixation murale	p. 4
Fixation sur muret	p. 5
Fixation en encastrement	p. 5
Fixation sur piétements	p. 6
Profils Casaque	p. 7
Profils Linéance / Hydris	p. 8
Mise en service	p. 11
Le service Renz	p. 12

Pour encore plus de service, nous vous livrons avec votre ensemble de boîtes aux lettres Courriel le pack+ de mise en service comprenant :

**PMS\***  
pack+ de mise  
en service

	<p><b>emballage réutilisable</b> Un emballage réutilisable et pratique, qui permet de contrôler puis de réemballer simplement la marchandise, pour une livraison sans risque sur votre chantier.</p>	<input checked="" type="checkbox"/>
	<p><b>étiquette traçabilité</b> Une étiquette de traçabilité avec le n° de clé à l'intérieur de chaque porte : un impératif pour le SAV.</p>	<input checked="" type="checkbox"/>
	<p><b>étiquette réversible «Pub non, merci»</b> Une étiquette réversible «Publicité non, merci» : chaque occupant pouvant afficher son mode de consommation.</p>	<input checked="" type="checkbox"/>
	<p><b>accès au logiciel de personnalisation des étiquettes porte-nom</b> Pour une personnalisation simple et rapide de vos étiquettes porte-nom, télécharger le logiciel sur <a href="http://www.boitesauxlettres.fr">www.boitesauxlettres.fr</a></p>	<input checked="" type="checkbox"/>
	<p><b>demande de raccordement au réseau postal</b> La demande de raccordement au réseau postal : à télécharger sur notre site <a href="http://www.boitesauxlettres.fr">www.boitesauxlettres.fr</a></p>	<input checked="" type="checkbox"/>
	<p><b>tableau de clés</b> Un tableau de clés métallique à accroches sécurisées qui reproduit la disposition des boîtes aux lettres. Organigramme à remettre en l'état à votre client.</p>	<input checked="" type="checkbox"/>
	<p><b>serrure provisoire en laiton</b> Une serrure provisoire avec clé : elle assure le verrouillage des vantaux, de la phase chantier jusqu'au raccordement postal définitif.</p>	<input checked="" type="checkbox"/>
	<p><b>attestation loi handicap</b> Une attestation vous est donnée dès le devis, certifiant la conformité de votre boîte aux lettres, options comprises.</p>	<input checked="" type="checkbox"/>
	<p><b>3<sup>ème</sup> clé</b> Une 3<sup>ème</sup> clé est ajoutée aux 2 clés livrées de série.</p>	<input type="checkbox"/>
	<p><b>valise de réception de chantier</b> Evolution du tableau de clés, la valise de réception de chantier permet de regrouper l'ensemble des clés par appartement. Le trousseau de clés s'accroche sur l'extérieur avec un mousqueton et le compartiment intérieur reçoit les serrures, télécommandes et badges. Valise à remettre en l'état au promoteur.</p>	<input type="checkbox"/>
	<p><b>étiquette «Stop Courrier»</b> A poser sur la fente d'introduction des logements inoccupés. Cette barrière «Stop Courrier» empêche le remplissage progressif des boîtes aux lettres lors des périodes transitoires. Papier PVC autocollant.</p>	<input type="checkbox"/>

option

La pose de votre ensemble de boîtes aux lettres Courriel Renz doit être conforme à la loi pour « l'égalité des chances, la participation et la citoyenneté des personnes handicapées ». Cette loi concerne les logements neufs dont le permis de construire est postérieur au 1<sup>er</sup> janvier 2007. Les rénovations importantes peuvent également être concernées sous certaines conditions. Cette loi impose que 30% des boîtes aux lettres soient situées dans une zone d'accessibilité comprise entre 0,90 et 1,30 mètre de hauteur, tout en respectant les contraintes de pose fixées par La Poste. La zone d'accessibilité hachurée sur les schémas ci-dessous est donnée hors options (voir hauteur de pose ci-dessous). En effet, la conformité dépend d'une combinaison entre la configuration, l'emplacement des différentes options intégrées et la hauteur de pose. Ainsi, cette conformité est à valider au cas par cas d'après le plan fourni sur nos devis.



Pour une conformité à la loi Handicap respectez les hauteurs indiquées du sol au bas de l'ensemble

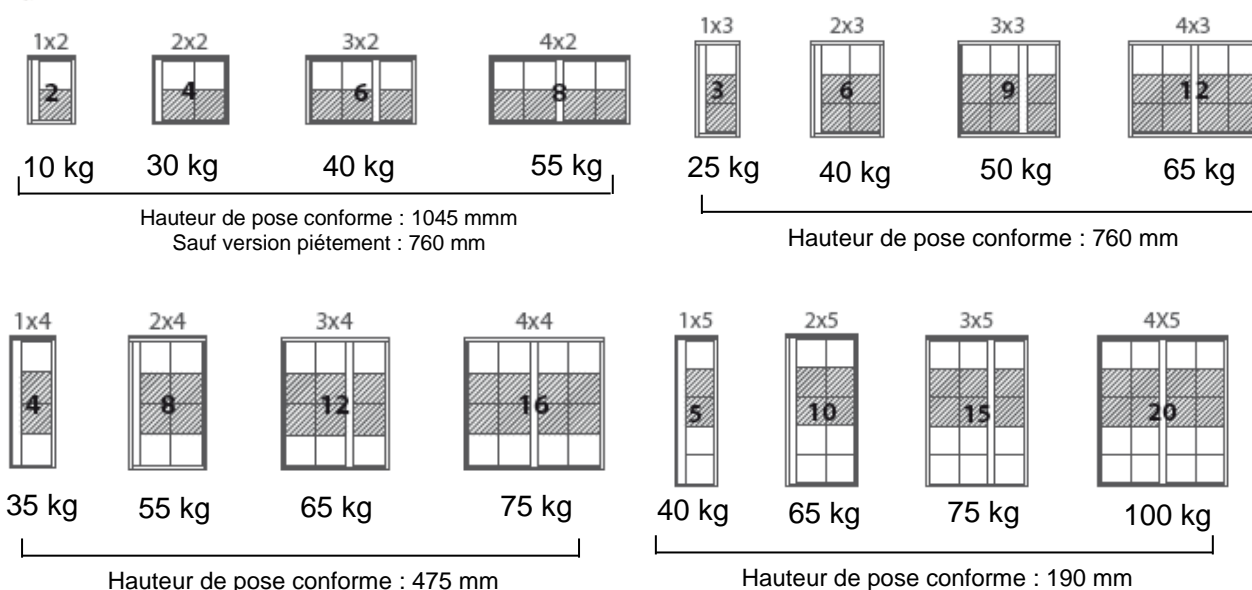

## Pièces livrées :

- Un ensemble de boîtes aux lettres Courriel
- Un tableau de clés
- Un emballage (film à bulles) réutilisable pour protéger votre ensemble pendant la durée du chantier
- Plaquettes d'appui mural

## Les outils nécessaires :

- Du matériel de levage approprié pour soulever votre ensemble de boîte aux lettres
- Perceuse + forets
- Vis de diamètre 6 mini avec chevilles adaptées au support (fixation murale).
- Vis et rondelles diamètre 6 mini pour trous anti-dégondage + tournevis et/ou clé à pipe ou clé plate en fonction de la visserie utilisée (fixation murale).
- Niveau à bulle

## 1. Fixation de l'ensemble :

*Attention : toute modification du produit ou de son système de fixation n'est pas recommandée et ses conséquences seront de la responsabilité de l'installateur.*

❖ **RENZ préconise une installation de la face avant sans exposition directe à la pluie (modèles Oxio et FLAT +).**

## **Fixation murale (ou fixation murale puis habillage de plaque de plâtre → pour un encastrement) :**

Percez les trous supérieurs de fixation de votre ensemble (voir X sur schéma ci-dessous), selon les cotes suivantes et à l'aide d'un niveau à bulle. Voir entraxes ci-dessous :

### **Largeur de 1 boîte**

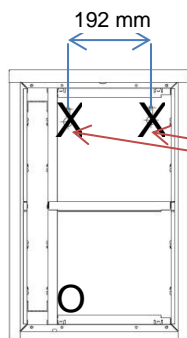

### **Largeur de 3 boîtes**

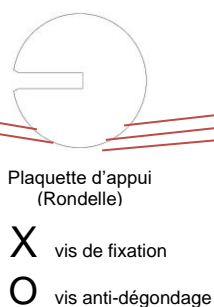
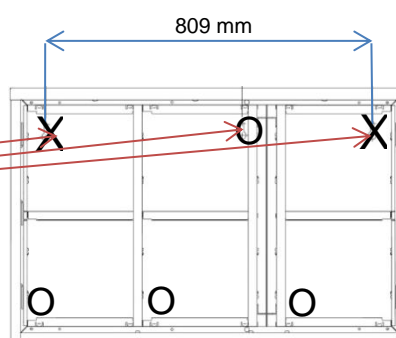

### **Largeur de 2 boîtes**

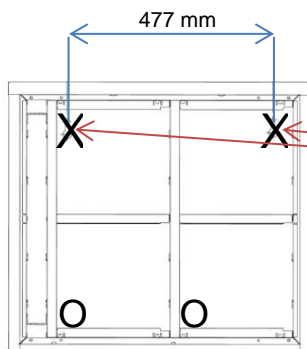

### **Largeur de 4 boîtes**

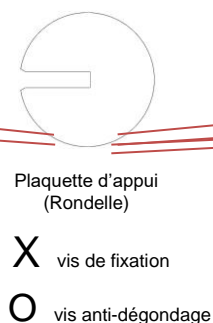
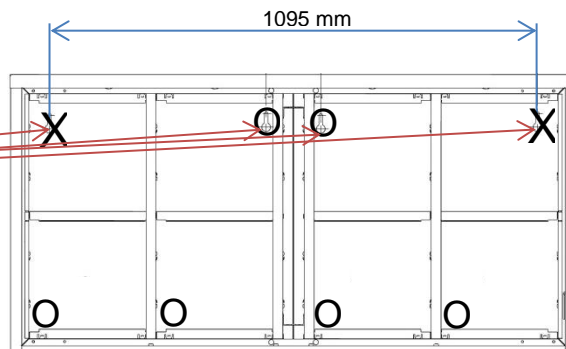

Insérez les chevilles (non fournies), puis les vis X en veillant à ne pas serrer complètement. Accrochez votre ensemble grâce aux boutonnières situées sur l'arrière (à l'aide du matériel de levage). Ouvrez les vantaux et placez vos plaquettes d'appui (voir schéma ci-dessus) sur les vis. Ajustez votre ensemble, afin qu'il soit à niveau puis serrez les vis de façon définitive. Veillez à ce que la fixation définitive se fasse avec les vantaux fermés en passant par les portillons de la boîte aux lettres afin d'éviter de potentiels problèmes de fermeture des vantaux (voir schéma ci-contre). Ajoutez une vis dans chaque trou des alvéoles de votre ensemble afin d'empêcher le dégonflement (voir schéma ci-dessus O). Une fois la pose de l'ensemble terminée, nous vous conseillons d'ajouter un joint mastic de finition tout autour, afin de parfaire l'étanchéité.

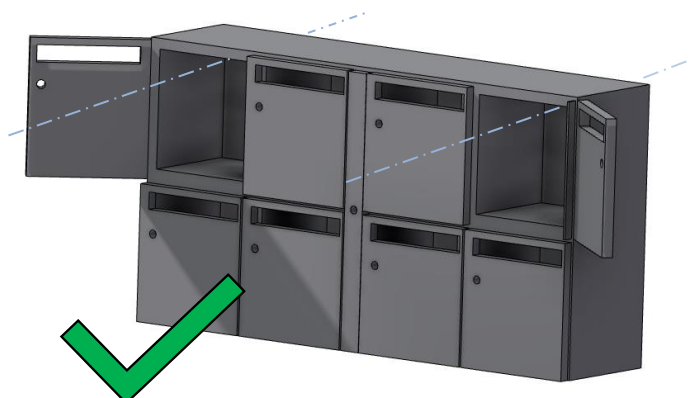
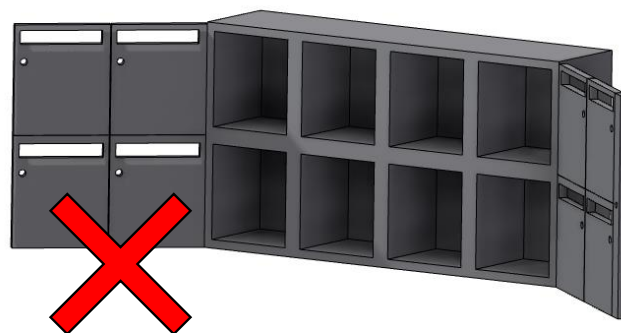

## **Fixation sur muret :**



Posez l'ensemble de boîtes aux lettres sur le muret de façon centrée (le mur doit avoir une largeur minimum de 200 mm).  
Puis, ouvrez l'ensemble (attention au risque de basculement de l'ensemble). Pour votre sécurité, le port de gant de protection est fortement conseillé.



Dans le fond de l'ensemble, repérez les deux trous de perçage prévus et tracez à travers l'emplacement des trous de fixation.  
Retirez l'ensemble du muret, percez les trous et mettez en place les chevilles. Attention les vis, chevilles et rondelles ne sont pas fournies et devront être adaptées en fonction du type de support (agglos, béton...).  
Remettez l'ensemble sur le muret et le fixer à l'aide des vis et des rondelles.



Prendre les planchers inférieurs, étiquette vers le bas et les incliner à 45° afin de les mettre en place dans l'ensemble.  
Remettre les planchers à l'horizontal et les clipper à l'arrière puis à l'avant.

## **Fixation en encastrement :**

### **Pour un mur > 200 mm**

Ouvrez l'ensemble, puis à l'aide d'un tournevis, enfoncez les opercules « utiles » (Ø 20 mm) en fonction du type d'encastrement souhaité (total ou partiel).

Percez au travers de l'habillage avec un foret à tôle adapté afin de laisser passer les chevilles adéquates. Veillez à ce que l'ensemble repose sur le mur, les vis ne devant en aucun cas supporter la totalité du poids de l'ensemble.

Contre-percez à travers les trous Ø 20 mm avec un foret à béton et insérez les chevilles dans le mur. Pour les ensembles de 2 et 3 alvéoles en hauteur, il est nécessaire de fixer votre boîte aux lettres par 2 vis dans la hauteur côté droit et gauche. Ajoutez une vis au milieu, pour les ensembles de 4 et 5 alvéoles en hauteur, soit 3 de chaque côté.

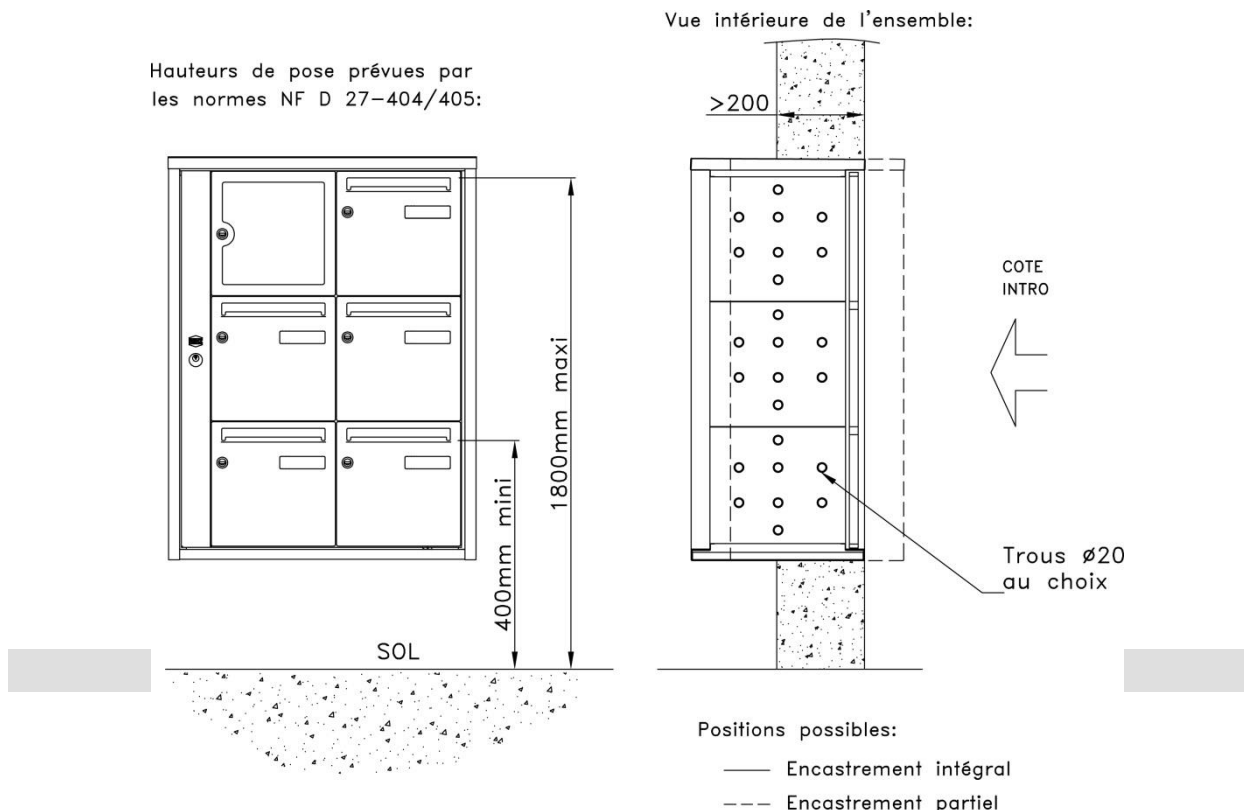

## Pour un mur < 200 mm

Fixation idem à un mur > 200 mm, mais à noter qu'un encastrement partiel est fortement conseillé afin d'utiliser au minimum une « colonne de trous ». Vérifiez que la résistance du mur est compatible avec le poids de la boîte aux lettres (p.3). Également ajoutez des équerres de soutien sous chaque alvéole afin que l'ensemble puisse y reposer.

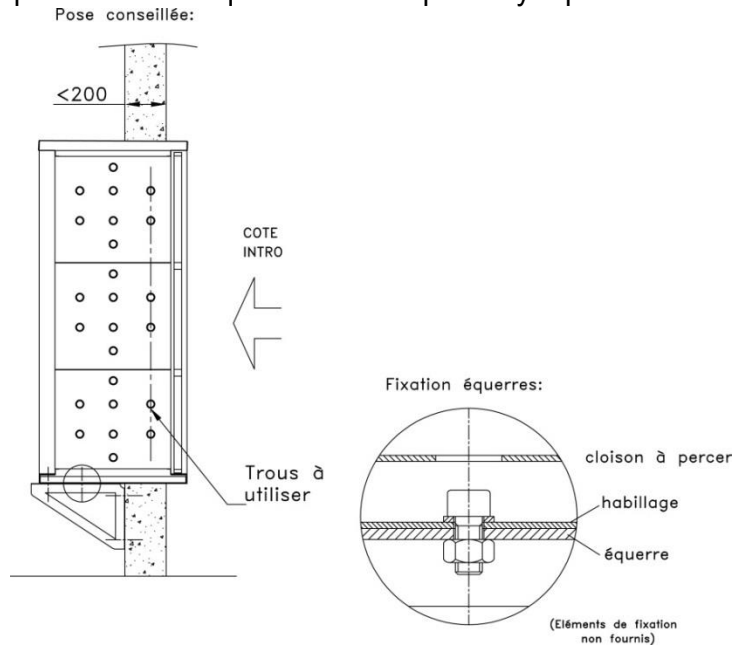

## Fixation sur piétements :

- Piétements latéraux :

Retournez l'ensemble et le placer sur les cornières de protection.

Vissez sur les piétements avec les goujons fournis (coté le moins fileté dans le piétement).

Placez le piétement à la hauteur des trous présents dans les habillages latéraux, et insérez le dedans. Il ne reste plus qu'à prendre les écrous et à les visser sur les goujons et serrer à l'aide d'une clé à pipe. Pour les hauteurs de fixation à 2 points, insérez le rivet plastique dans le trou restant du piétement. Finalisez la pose en vissant solidement les deux platines au sol ou en scellant (béton) le piétement à 400 mm dans le sol.

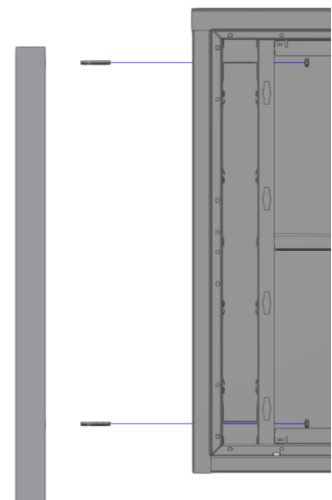
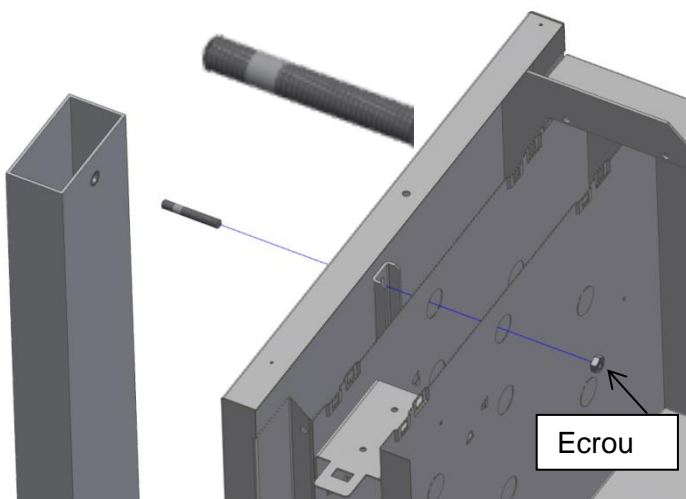
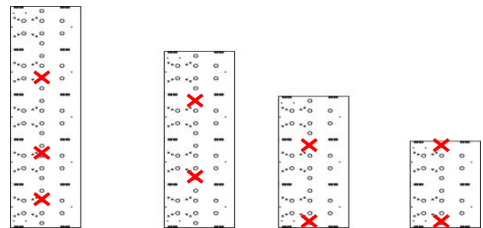

- **Piètements inférieurs :**

Prévoir 2 personnes pour le montage et une clé à pipe N°19.

Déballer l'ensemble, le coucher sur la face arrière et le placer sur les cornières de protection pour éviter les rayures. Prendre un piétement et 2 vis M12 et fixer le piétement sous l'ensemble, puis le second. Prendre les planchers inférieurs, les incliner à 45° puis les remettre à l'horizontal et les clipper à l'arrière puis à l'avant. Mettre l'ensemble debout et finaliser la pose en vissant solidement les deux piétements au sol à l'aide de 4 vis par pied, vis non fournis à adapter en fonction du sol.

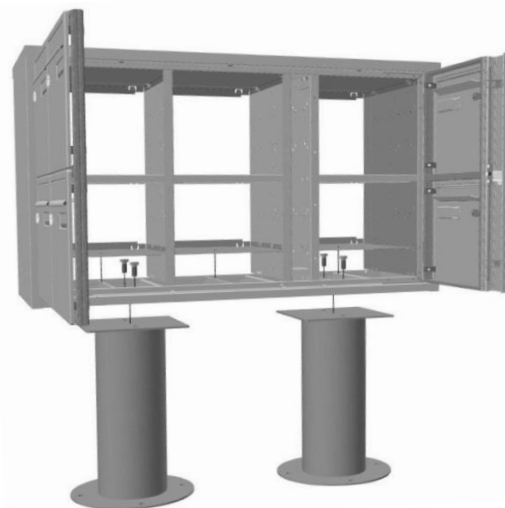

## Profils Casaque

1/ Déballer le colis comprenant : l'ensemble de boîtes aux lettres, ainsi que le couvre-joint, livré en 4 pièces détachées.

2/

### Cas d'un encastrement intégral :

Positionner tout d'abord l'équerre supérieure en l'alignant verticalement à ras sur l'habillage supérieur.

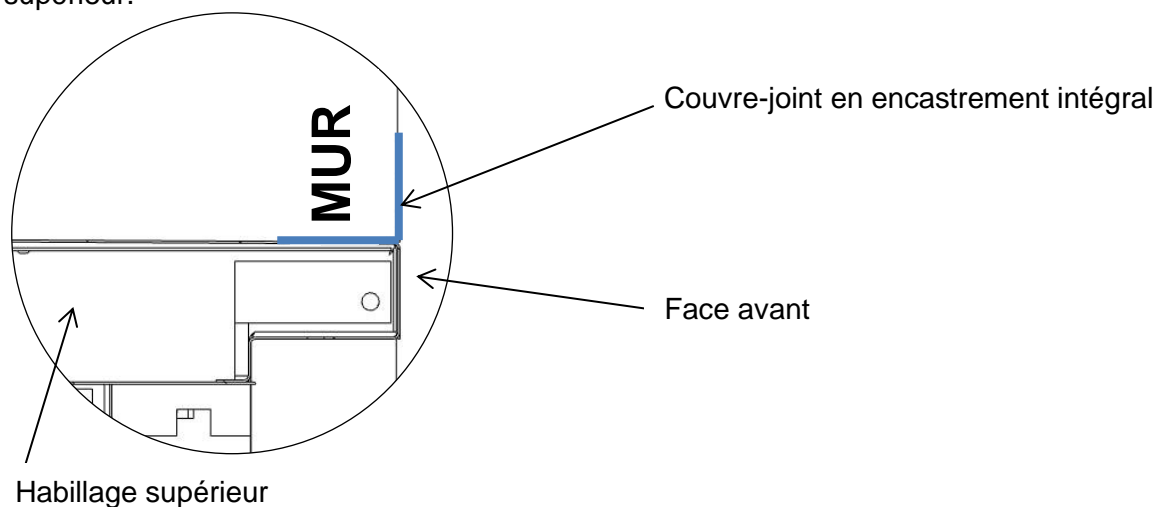

### Cas d'un encastrement partiel :

Positionner l'équerre supérieure en fonction de l'épaisseur du mur et de sa position par rapport à l'ensemble.

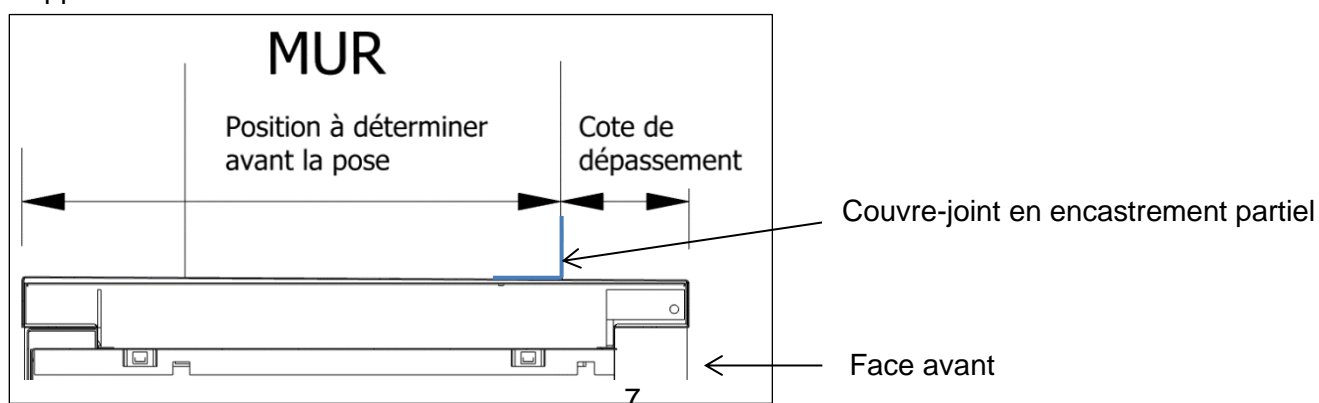

3/ Fixer la partie supérieure sur l'ensemble, à travers les trous pré-perçés, par l'intermédiaire des vis auto-perçantes.

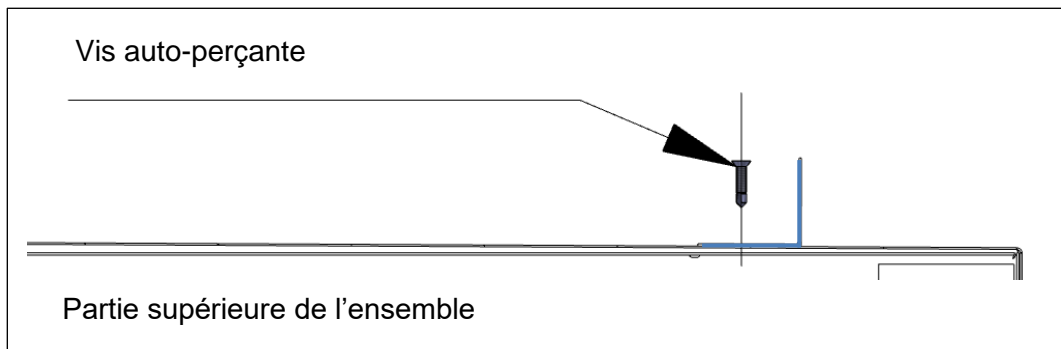

4/ Mettre en place et fixer les autres parties dans l'ordre suivant :

- A : les parties latérales seront positionnées contre la partie supérieure.
- B : la partie inférieure sera positionnée contre les parties latérales.

**La pose en encastrement partiel est représentée ci-dessous**

(Procéder dans le même ordre pour l'encastrement partiel)

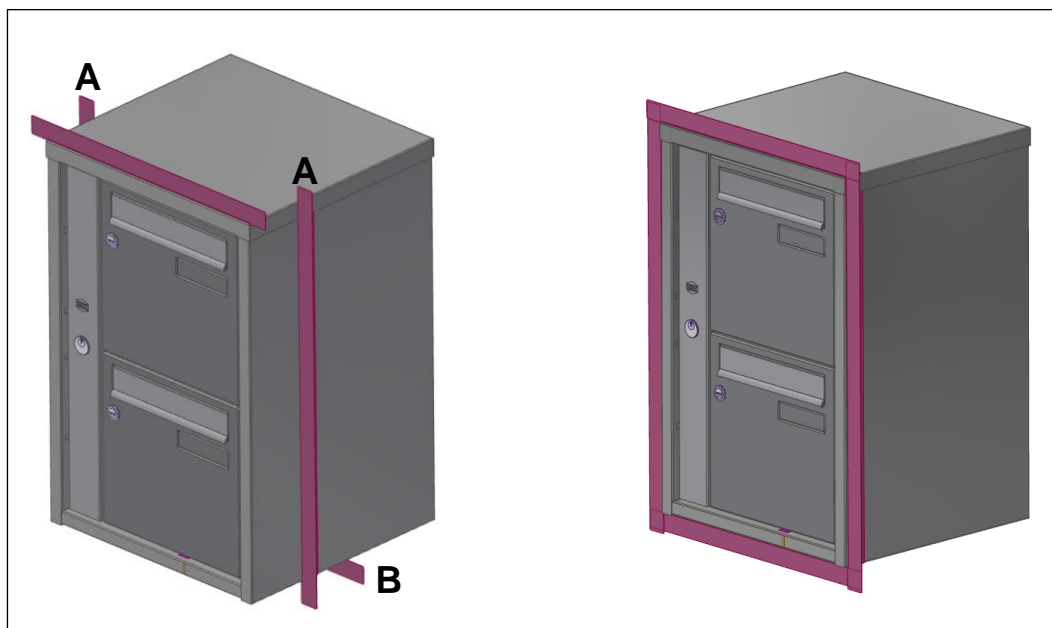



## Profils Linéance / Hydris (avec rejet d'eau)

1/ Déballez le colis comprenant : l'ensemble de boîte aux lettres, ainsi que le couvre-joint, livré en pièce détachée.

2/

**Etape A et B :** Emboîter les parties latérales, supérieure et inférieure sur les 4 coins

**Etape C :** Fixer ces parties par l'intermédiaire des vis à tôle, afin de former le couvre-joint complet.

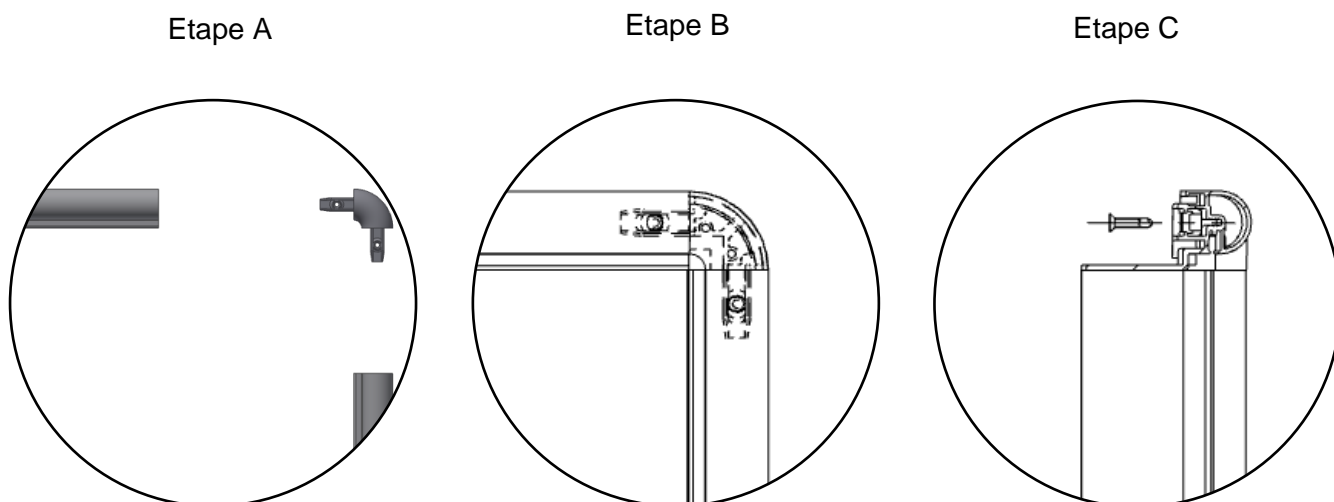

3/

**Cas d'un encastrement intégral :**

Positionner le couvre-joint complet sur l'ensemble, en l'alignant verticalement à ras sur l'habillage supérieur.

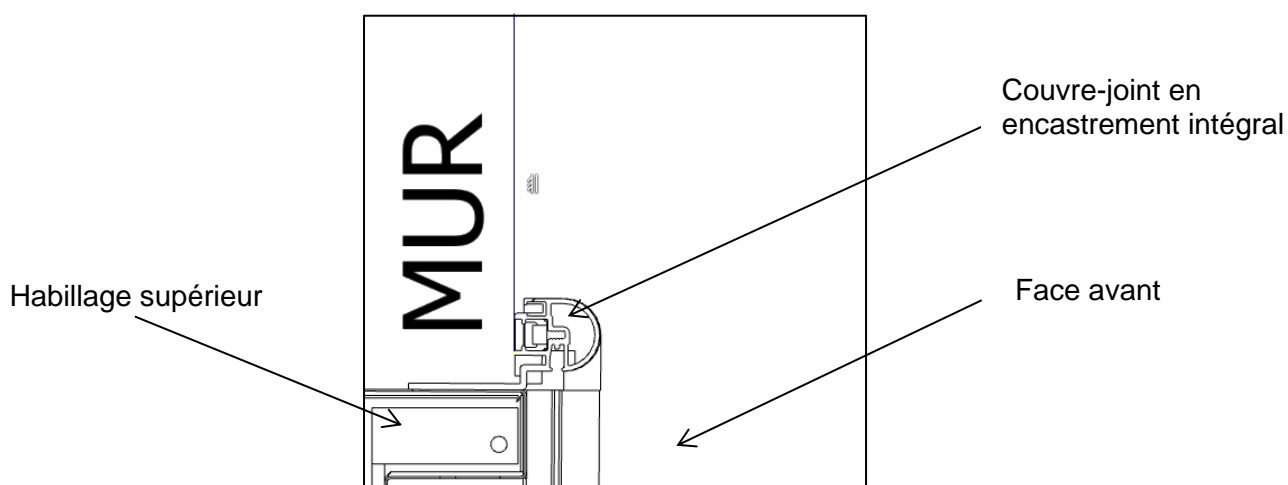

### Cas d'un encastrement partiel :

Positionner le couvre-joint en fonction de l'épaisseur du mur et de sa position par rapport à l'ensemble :

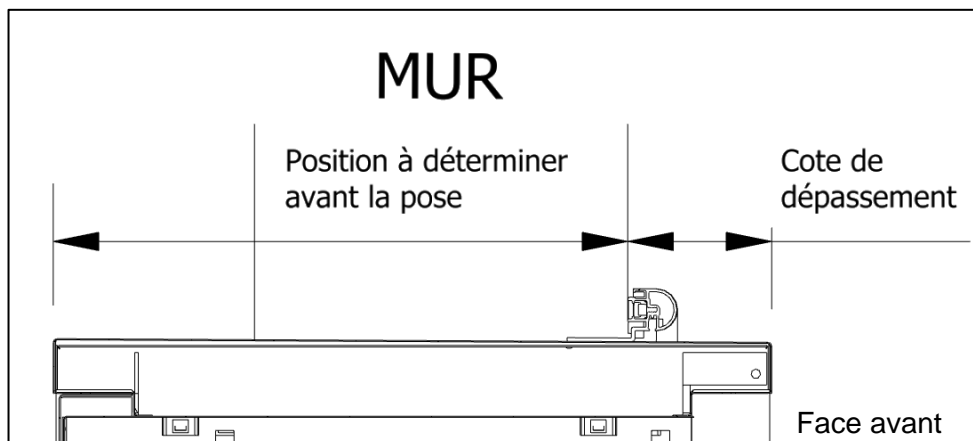

4/ Fixer le couvre-joint sur l'ensemble, par l'intermédiaire des vis auto-perçantes :

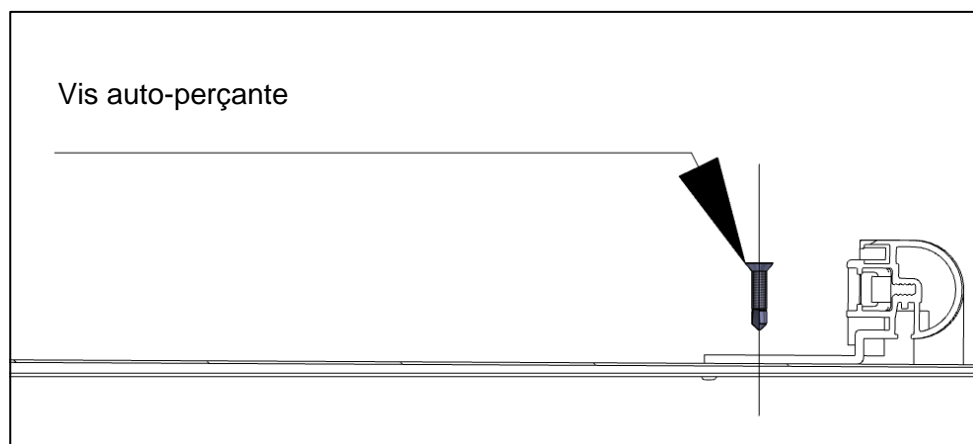

Votre ensemble est désormais installé. Les alvéoles sont accessibles grâce à la clé fournie avec la serrure provisoire. Les clés des portes sont suspendues et rangées de façon à représenter la configuration de votre ensemble de boîtes aux lettres. Ce tableau de clés est placé dans l'alvéole supérieure droite.

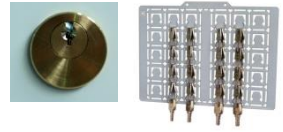

### Mise en place du porte-nom intérieur



**A** Ouvrir l'ensemble et sortir le sachet contenant les porte-noms (étiquette + protection transparente).



**B** Localiser les griffes de support du porte-nom.



**C** Inscrire vos coordonnées (caractères : 10mm environ de hauteur) et glisser le porte-nom complet dans le support.

### Mise en place du porte-nom extérieur (modèle n°023723)



**A** Déclipser le porte-nom en face arrière de la porte.



**B** Retirer la partie arrière du porte-nom et sortir l'étiquette porte-nom.



**C** Tourner le rabat « Publicité Oui / Non merci » et insérer votre étiquette avec vos coordonnées.



**D** Reconstituer le porte-nom.



**E** Replacer le porte-nom en l'insérant par la droite, en face avant de la porte.

### Tableau nominatif



Précisez le nom des résidents dans l'ordre alphabétique, le numéro de la boîte, le numéro d'appartement et de l'étage.

Le tableau nominatif est obligatoire pour les ensembles plus de 6 boîtes aux lettres, il est intégré ou fixé à proximité de l'installation.

Pour une meilleure lisibilité, il est souhaitable que les caractères soient de 10 mm environ.

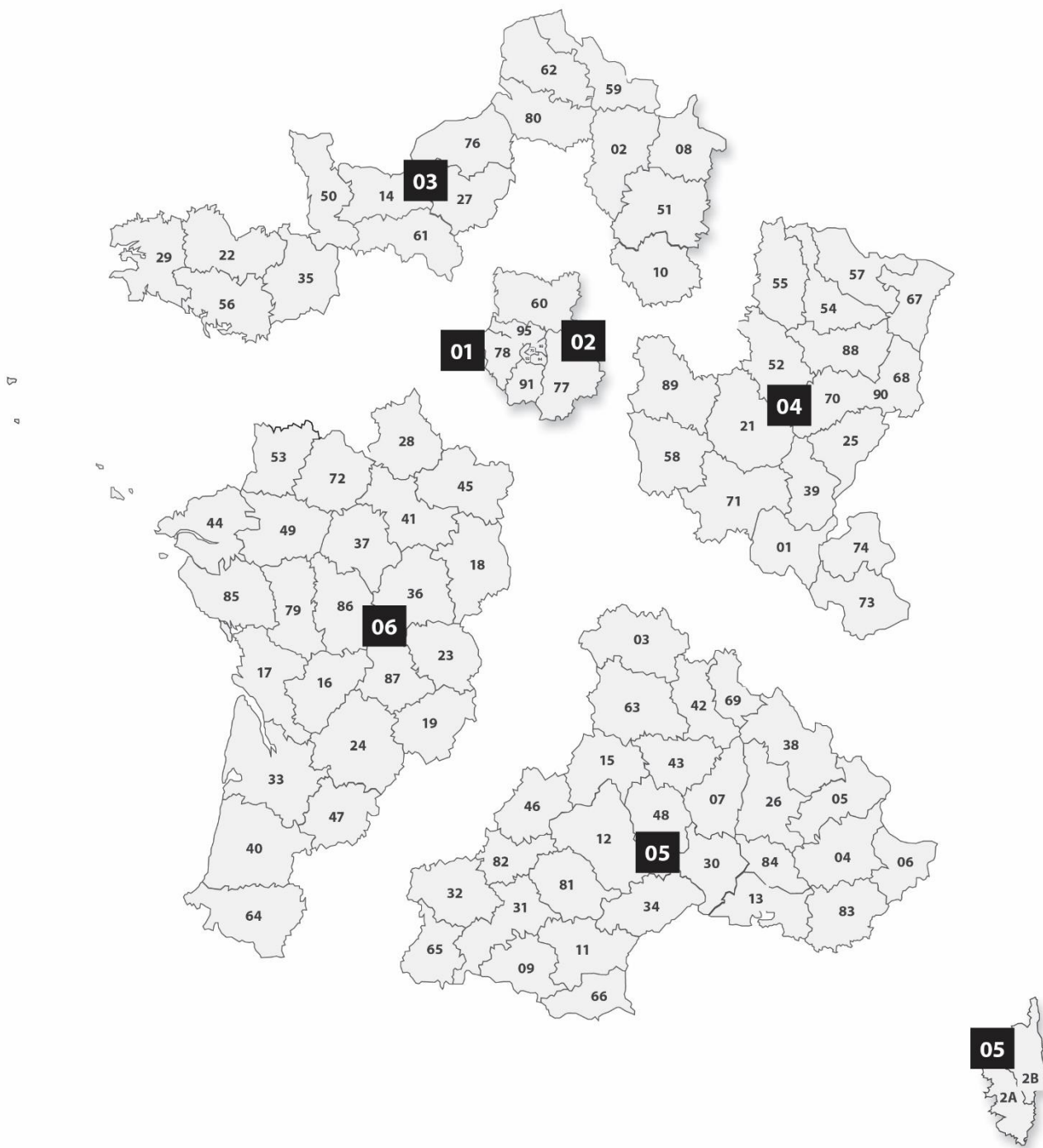

**01** Secteur Ile de France Ouest  
 Tél. : 03 87 98 98 09  
 Fax : 03 87 26 23 57  
 rhensgen@renz-net.fr

**03** Secteur Nord  
 Tél. : 03 87 98 98 11  
 Fax : 03 87 26 23 71  
 tcanneddu@renz-net.fr

**05** Secteur Sud Est  
 Tél. : 03 87 98 98 14  
 Fax : 03 87 26 23 74  
 fpeter@renz-net.fr

**02** Secteur Ile de France Est  
 Tél. : 03 87 98 98 10  
 Fax : 03 87 26 23 70  
 jleroy@renz-net.fr

**04** Secteur Est  
 Tél. : 03 87 98 98 12  
 Fax : 03 87 26 23 72  
 ajohann@renz-net.fr

**06** Secteur Sud Ouest  
 Tél. : 03 87 98 98 13  
 Fax : 03 87 26 23 73  
 ccasula@renz-net.fr